



EN - English
SV - Svenska
DA - Danske
NO - Norsk
FI - Suomi

Important Safeguards

When using electrical appliances, to reduce the risk of fire, electric shock, and/or injury to persons, basic safety precautions should always be followed, including the following:



WARNING: The blades of the knife are extremely sharp. Handle them with caution.

1. Read all instructions carefully.
2. To protect against electric shock, do not place cord, plug or appliance in water or other liquid.
3. Close supervision is necessary when any appliance is used by or near children.
4. This appliance is not intended for use by persons (including children) with reduced physical, sensory or mental capabilities, or lack of experience and knowledge, unless instructions concerning use of the appliance by a person responsible for their safety.
5. Unplug from outlet when not in use and before cleaning.
6. Do not operate any appliance with a damaged cord or plug, in case of appliance malfunctions or if the appliance has been damaged in any manner.
7. The use of accessory attachments not recommended by manufacturer may cause malfunctions.
8. Do not use outdoors.
9. Do not let cord hang over edge of table or counter or touch hot surfaces.
10. Do not place the appliance on or near hot gas or electric burner, or in a heated oven.
11. This product has been designed for domestic use only. Any commercial use, inappropriate use or failure to comply with the instructions, the manufacturer accepts no responsibility and guarantee is no more valid.
12. Do not use your food processor if any part is broken.
13. Do not put the appliance, the power cord or the plug into water or any other liquid.
14. Make sure that the cover is securely locked in place before operating the appliance.
15. Never place ingredients in the container by hand and while the appliance is in use. Always use the food pusher.
16. The blade and discs are sharp. Handle carefully. Store out of reach of children.
17. If the power cord or the plug are damaged, do not use your appliance.
18. For your own safety, please use only the original accessories and spare parts which are suitable for your appliance.
19. Never remove the lid until the knife has stopped completely.
20. This appliance is designed to process small quantities. Do not exceed the quantities indicated in these instructions for use.
21. Do not use this appliance to mix glutinous food or substance.
22. Do not use appliance for other than intended use.

Please read carefully and keep the instruction well.

Technical specification

Item number:	CHBL310
Jar:	1,5L Glass
Voltage:	220-240V~50/60Hz
Power:	600W
Class:	II

Description

1. Measuring Cup
2. Lid
3. Glass Bowl
4. Blade
5. Glass Bowl Holder
6. Body
7. LED Indicator Light
8. Start Knob
9. Rubber Feet

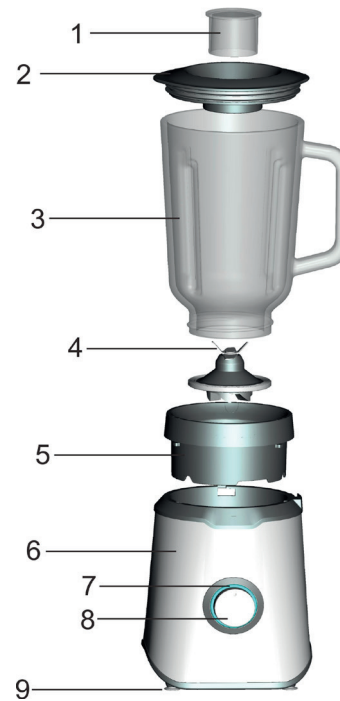

EN

Using Your Appliance

Before first use, clean the glass jar and lid parts of the appliance.

Notes:

The start knob allows you to use 3 speeds and Pulse function:

Speed 1 (slow): rotate to position 1

Speed 2 (medium): rotate to position 2

Speed 3 (fast): rotate to position 3

P (Pulse function): rotate to position P

Mincing and Blending

1. Pour in the ingredients and cover the glass bowl (Fig. 1).
2. Then place the bowl into the main body (Fig. 2) and turn clockwise (Fig. 3). Lift the glass bowl to check that it is locked properly.
3. Plug in the appliance and rotate the start knob to which speed you need.
4. At the end of preparation, rotate the start knob to position 0, unplug the appliance and wait until the blades come to a complete stop.
5. Remove the glass bowl and take off the lid, then pour out the ingredients.

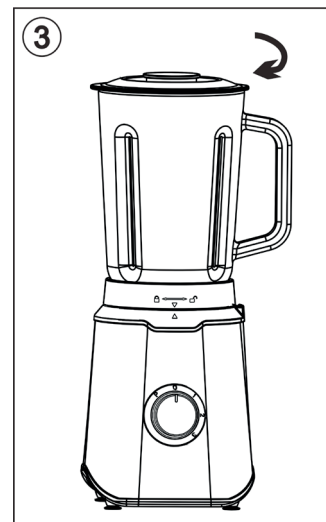
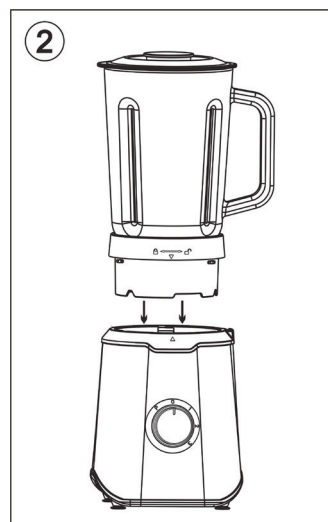

Note: When mixing dry ingredients some extra liquid, e.g. water/milk/broth, may be required to allow ingredients to mix properly.

CAUTION: Maximum time of processing should not exceed 10 second continuous use. In order to achieve below processing times, use the appliance with pulses and intermediate 10 second pauses.

CAUTION: Never remove lid when appliance is working.

CAUTION: Do not add ingredients when appliance is working.

CAUTION: Do not operate the unit when empty.

CAUTION: Do not put hot ingredients into the bowl. Before food preparation, allow food to cool down for a few minutes.

CAUTION: Before you eat or serve blended food, always check for ingredients that might have not been blended adequately.

GENERAL: For better results, make sure that the quantity of ingredients fully covers the blade while chopping solid food.

Care & Cleaning

- Always unplug the appliance before cleaning.
- Only use a damp sponge to clean the motor unit. Never place it in water, or under running water.
- The bowl, the blade and the lid can all be cleaned in the dishwasher (upper basket).

Warranty

Champion Nordic guarantees that this product is free from manufacturing defects in terms of materials and workmanship during a period of 2 years in Sweden, Norway, Denmark and Finland. This warranty period begins on the day the product is purchased or delivered. Champion Nordic has no obligation to repair or replace products that are not accompanied by a valid proof of purchase. This warranty applies only to products purchased and used for home use and does not cover damage resulting from abuse, failure to comply with the instructions from Champion Nordic, cases in which the product has been modified or subjected to unauthorized repair, improper packaging on the part of the owner, normal wear and tear, or improper handling on the part of a transport company.

Correct Disposal of this product

This marking indicates that this product should not be disposed with other household wastes throughout the EU. To prevent possible harm to the environment or human health from uncontrolled waste disposal, recycle it responsibly to promote the sustainable reuse of material resources.



 **CHAMPION**

Champion®
Makadamgatan 14 | 254 64 Helsingborg | Sweden
info@champion.se
Designed in Sweden | Assembled in China



Viktiga säkerhetsföreskrifter

Vid användning av elektriska apparater, för att minska risken för brand, elektriska stötar och / eller personskador, bör grundläggande säkerhetsåtgärder alltid följas, inklusive följande:



SV

WARNING: Knivbladen är extremt skarpa. Hanteras med försiktighet.

1. Läs alla instruktioner noggrant.
2. För att skydda mot elektrisk stöt, lägg inte sladden, kontakten eller apparaten i vatten eller annan vätska.
3. Nära tillsyn är nödvändig när någon apparat används av eller nära barn.
4. Denna apparat är inte avsedd att användas av personer (inklusive barn) med nedsatt fysisk, sensorisk eller mental förmåga, eller brist på erfarenhet och kunskap, om inte instruktioner om användning av apparaten ges av en person som ansvarar för deras säkerhet.
5. Dra ur kontakten ur eluttaget när den inte används och före rengöring.
6. Använd inte apparaten med en skadad sladd eller kontakt, om det uppstår fel på apparaten eller om apparaten har skadats på något sätt.
7. Användning av tillbehör delar som inte rekommenderas av tillverkaren kan orsaka funktionsfel.
8. Ej för utomhusbruk.
9. Låt inte sladden hänga över skarpa kanter eller vidröra heta ytor.
10. Placera inte apparaten på eller nära gas- eller elbrännare eller i en uppvärmd ugn.
11. Denna produkt är endast avsedd för hushållsbruk. Vid kommersiell användning, olämplig användning eller underlåtenhet att följa anvisningarna, tar tillverkaren inget ansvar och garantin är inte längre giltig.
12. Använd inte matberedaren om någon del är trasig.
13. Placera inte apparaten, nätsladden eller elkontakten i vatten eller någon annan vätska.
14. Se till att locket är ordentligt låst på plats innan apparaten används.
15. Tillsätt aldrig ingredienser med händerna samt när apparaten är i drift. Använd alltid påmataren.
16. Knivbladet och skivorna är vassa. Hanteras med försiktighet. Förvaras utom räckhåll för barn.
17. Använd inte apparaten om nätsladden eller elkontakten är skadad.
18. För din egen säkerhet, använd endast originaltillbehör och reservdelar som är lämpliga för din apparat.
19. Ta inte bort locket förrän kniven har stannat helt och hållet.
20. Denna apparat är utformad för att bearbeta små kvantiteter. Överstig inte de kvantiteter som anges i denna bruksanvisning.
21. Använd inte apparaten till att blanda ingredienser innehållandes gluten.
22. Använd inte apparaten för annan än avsedd användning.

Läs igenom bruksanvisningen noggrant och spara för framtida behov.

Teknisk specifikation

Produktnummer:	CHBL310
Blandarskål:	1,5L Glas
Spänning:	220-240V~50/60Hz
Effekt:	600W
Klass:	II

Beskrivning

1. Mätkopp
2. Lock
3. Kanna i glas
4. Knivblad
5. Hållare till glasskål
6. Maskinstativ
7. LED Indikatorlampa
8. Strömvred
9. Gummifötter

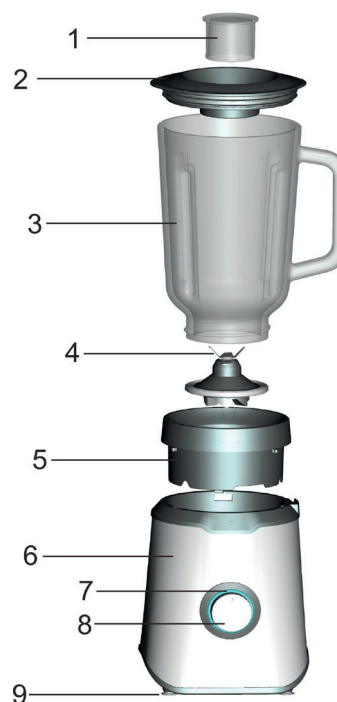

Användning av apparaten

Innan första användning, rengör glasskålen, locket och alla tillbehör grundligt.

Notera:

Strömvredet har tre hastighetslägen och en pulsfunktion:

- Läge 1 (långsam): vrid till läge 1
- Läge 2 (mellan): vrid till läge 2
- Läge 3 (snabb): vrid till läge 3
- P (Pulsfunktion): vrid till läge P

Malning & blandning

1. Tillsätt ingredienserna och sätt på locket på blandarskålen (Fig. 1).
2. Placera blandarskålen i maskinstativet (Fig. 2) och vrid medurs (Fig. 3). Lyft blandarskålen för att kontrollera att den är ordentligt fastsatt.
3. Anslut elkontakten i eluttaget och vrid strömvredet till det hastighetsläge du vill använda.
4. När bearbetningen är avslutad, vrid strömvredet till 0-läget, koppla bort apparaten ur eluttaget och vänta tills knivbladet har stannat helt och hållet.
5. Ta bort ingredienserna från blandarskålen, ta bort locket och håll ut ingredienserna.

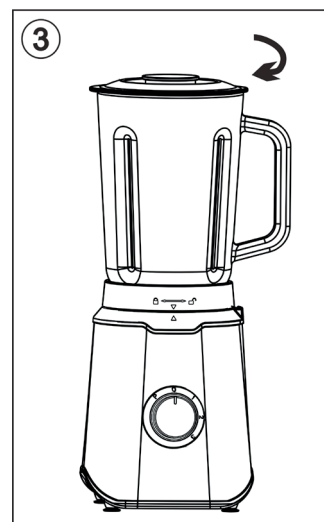
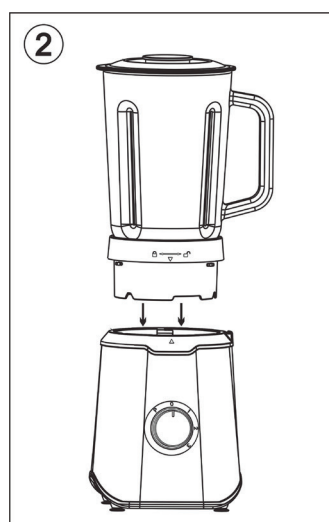

OBS: När torra ingredienser bearbetas kan det behövas lite extra vätska som t.ex. vatten/mjölk/buljong för att ingredienserna ska blandas ordentligt.

WARNING: Låt inte apparaten arbeta mer än 10 sekunder åt gången. För att uppnå bearbetningstiderna nedan, använd apparaten med pulsläget och vänta 10 sekunder mellan varje gång

WARNING: Ta aldrig bort locket när apparaten är i drift.

WARNING: Tillsätt inte ingredienser medan apparaten är i drift.

WARNING: Använd inte apparaten om blandarskålen är tom.

WARNING: Tillsätt inte varma ingredienser i blandarskålen. Låt ingredienserna svalna i några minuter innan de bereds.

WARNING: Innan du äter eller serverar blandad mat, kontrollera alltid ingredienser som kanske inte har blivit tillräckligt blandade.

ALLMÄNT: För bättre resultat, kontrollera att mängden ingredienser täcker knivbladet helt när du ska hacka fasta ingredienser.

Rengöring & underhåll

- Koppla alltid bort apparaten från eluttaget innan rengöring.
- Använd endast en fuktig trasa för att rengöra motordelen. Placera aldrig motordelen i vatten eller under rinnande vatten.
- Blandarskålen, tillbehören och locket kan rengöras i diskmaskin (övre korgen).

Garanti

Champion Nordic garanterar att den här produkten är fri från tillverkningsdefekter vad gäller material och hantverk under 2 år i Sverige, Norge, Danmark och Finland. Garantin börjar löpa den dag då produkten köps eller levereras. Champion Nordic har ingen skyldighet att reparera eller ersätta produkter som inte åtföljs av ett giltigt inköpsbevis. Denna garanti gäller endast för produkter som köps och används för hemmabruk och omfattar inte skador som uppstår till följd av missbruk, misslyckande med att följa Champion Nordics instruktioner eller då produkten har modifierats eller utsatts för en ej godkänd reparation, felaktig emballering av ägaren, normalt slitage eller felhantering av ett transportföretag.

Korrekt avfallshantering

Denna symbol på produkten eller i instruktionerna betyder att den ska slängas separat från annat hushållsavfall när den inte fungerar längre. Inom EU finns separata återvinningssystem för avfall. Kontakta lokala myndigheter eller din återförsäljare för mer information.



 **CHAMPION**

Champion®
Makadamgatan 14 | 254 64 Helsingborg | Sweden
info@champion.se
Designed in Sweden | Assembled in China



Vigtige sikkerhedsforanstaltninger

For at reducere risikoen for brand, elektrisk stød og / eller personskade skal grundlæggende sikkerhedsforanstaltninger altid følges:



ADVARSEL: Knivens blade er ekstremt skarpe. Håndter dem forsigtigt.

1. Læs alle instruktioner omhyggeligt.
2. Placer ikke ledning, stikkontakt eller apparat i vand eller anden væske for at beskytte mod elektrisk stød.
3. Grundig vejledning er nødvendig, når et apparat bruges af eller i nærheden af børn.
4. Dette apparat er ikke beregnet til brug af personer (herunder børn) med nedsat fysisk, sensorisk eller mental kapacitet, eller manglende erfaring og viden, medmindre der gives instruktioner i brug af apparatet af en person, der er ansvarlig for deres sikkerhed.
5. Træk stikket ud af stikkontakten når det ikke er i brug og inden rengøring.
6. Brug ikke apparatet med en beskadiget ledning eller stik, hvis der opstår fejl i apparatet, eller hvis apparatet er blevet beskadiget på nogen måde.
7. Brug af tilbehør, som ikke anbefales af fabrikanten, kan forårsage funktionsfejl.
8. Brug ikke udendørs.
9. Lad ikke ledningen hænge over kanten af bordet eller røre varme overflader.
10. Anbring ikke apparatet på eller i nærheden af varm gas eller elektrisk brænder eller i en opvarmet ovn.
11. Dette produkt er kun beregnet til husholdningsbrug. Ved eventuel kommerciel brug, upassende brug eller manglende overholdelse af instruktionerne påtager producenten sig intet ansvar, og garantien er ikke længere gyldig.
12. Brug ikke produktet, hvis dele er ødelagte.
13. Nedsenk ikke apparatet, ledningen eller stikket i vand eller anden væske.
14. Sørg for at dækslet er sikkert låst fast, inden du bruger apparatet.
15. Placer aldrig ingredienserne i beholderen med hånden og mens apparatet er i brug. Brug altid madskubberen.
16. Bladet og skiverne er skarpe. Håndter forsigtigt. Opbevares utilgængeligt for børn.
17. Hvis strømledningen eller stikket er beskadiget, må du ikke bruge apparatet.
18. Brug kun originalt tilbehør og reservedele, der passer til dit apparat for din egen sikkerheds skyld.
19. Fjern aldrig låget, før kniven er stoppet helt.
20. Dette apparat er lavet til at behandle små mængder. Overskrid ikke de mængder, der er angivet i disse instruktioner.
21. Brug ikke dette apparat til at blande glutinøse fødevarer eller væsker.
22. Brug ikke apparatet til andet end beregnet brug.

Læs venligst omhyggeligt og gem anvisningerne.

Teknisk specifikation

Enhedsnummer:	CHBL310
Beholder:	1,5 L Glas
Spænding:	220-240 V~50/60 Hz
Strøm:	600W
Klasse:	II

Beskrivelse

1. Målebæger
2. Låg
3. Glasskål
4. Kniv
5. Glasskålholder
6. Hoveddel
7. LED-indikatorlampe
8. Start-håndtag
9. Gummifødder

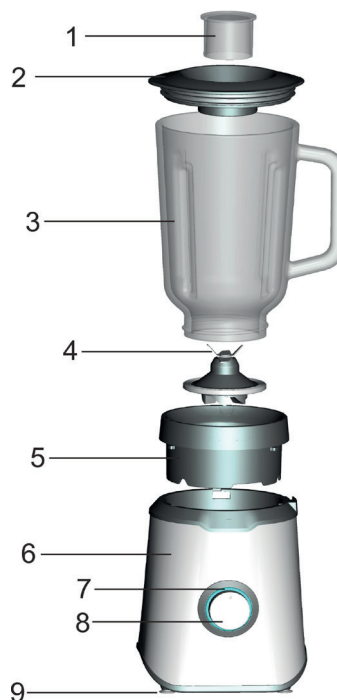

DA

Brug af dit apparat

Rengør glasbeholderen og apparatets låg før brug

Bemærk:

Starthåndtaget giver dig tre hastigheder og pulseringsfunktion:

Hastighed 1 (langsom): drej til position 1

Hastighed 2 (medium): drej til position 2

Hastighed 3 (hurtig): drej til position 3

P (pulseringsfunktion): drej til position P

Hak og blend

1. Hæld ingredienserne i, og luk glasskålen (figur 1).
2. Sæt derefter skålen i hovedlegemet (fig. 2), og drej den med uret (fig. 3). Løft glasskålen for at kontrollere, at den er låst korrekt.
3. Tilslut apparatet, og drej startknappen til den hastighed, du har brug for.
4. Når du er færdig, drejes startknappen til position 0, tag stikket ud af stikkontakten, og vent indtil knivene stopper helt.
5. Fjern glasskålen, tag låget af, og hæld ingredienserne ud.

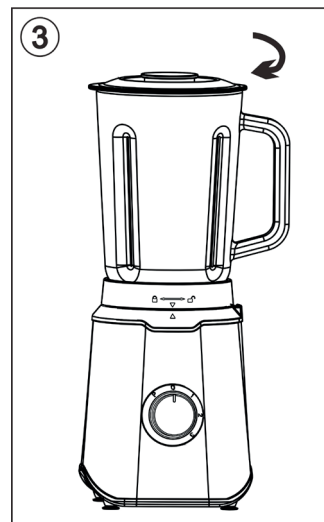
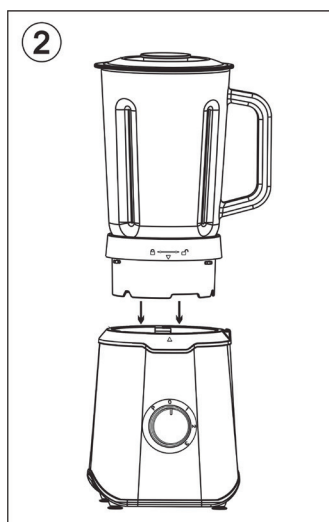

Bemærk: Ved blanding af tørre ingredienser bør ekstra væske tilsættes, f.eks. vand / mælk / bouillon. Det kan være nødvendigt for at ingredienserne blandes ordentlig

ADVARSEL: Maksimal behandlingstid bør ikke overstige ti sekunders kontinuerlig brug. For at opnå nedenstående behandlingstider skal du bruge apparatet med pulsering og mellemliggende ti sekunders pauser.

ADVARSEL: Fjern aldrig låget, når apparatet er i brug.

ADVARSEL: Tilsæt ikke ingredienser, når apparatet er i brug.

ADVARSEL: Brug ikke apparatet, når det er tomt.

ADVARSEL: Put ikke varme ingredienser i skålen. Før madlavning bør du lade mad køle ned i nogle få minutter.

ADVARSEL: Inden du spiser eller serverer mad tilberedt i en blender, skal du altid kontrollere om ingredienserne er blevet blandet tilstrækkeligt.

GENERELT: For bedre resultater skal du sørge for, at mængden af ingredienser dækker bladet fuldt ud, mens du blander fast mad.

Pleje og rengøring

- Tag altid stikket ud af stikkontakten før rengøring.
- Brug kun en fugtig svamp til at rengøre motoren. Placer aldrig produktet i vand eller under rindende vand.
- Skålen, bladet og låget kan alle rengøres i opvaskemaskinen (øverste kurv).

Garanti

Champion Nordic garanterer at dette produkt ikke har nogen fremstillingsfejl i forhold til materiale og forarbejdning. Garantien gælder i to år i Sverige, Norge, Danmark og Finland. Garantien begynder fra den dag hvor produktet købes eller leveres. Champion Nordic er ikke forpligtet til at reparere eller erstatte produkter som ikke er ledsaget af et gyldigt købsbevis. Denne garanti gælder kun for produkter som er købt og brugt derhjemme, og den omfatter ikke skader som er opstået som følge af misbrug, manglende opmærksomhed på Champion Nordics instruktioner, modifikationer, ikke-godkendte reparationer, forkert indpakning fra ejerens side, normal slitage eller fejlhåndtering hos et transportfirma.

Korrekt affaldshåndtering

Dette symbol på produktet eller i instruktionerne betyder at det skal smides ud separat fra andet husaffald, når det ikke fungerer længere. I EU findes separate genbrugssystemer for affald. Kontakt de lokale myndigheder eller din sælger for mere information.



Champion®
Makadamgatan 14 | 254 64 Helsingborg | Sweden
info@champion.se
Designed in Sweden | Assembled in China



Viktige sikkerhetstiltak

For å redusere faren for brann, elektrisk støt og/eller personskader ved bruk av elektriske apparater bør man alltid følge noen generelle forholdsregler, inkludert disse:



NO

ADVARSEL: Knivbladene er ekstremt skarpe. Vær forsiktig ved håndtering.

1. Les alle instruksjoner nøye.
2. Ikke plasser ledningen, støpselet eller apparatet i vann eller annen væske, for å unngå elektrisk støt.
3. Det er nødvendig med nøye overvåkning når apparatet brukes av barn, eller barn befinner seg i nærheten.
4. Dette apparatet skal ikke brukes av personer (inkludert barn) med reduserte fysiske, sensoriske eller mentale evner, eller manglende erfaring og kunnskap, med mindre de har fått instruksjoner om bruk av apparatet fra en person som er ansvarlig for deres sikkerhet.
5. Koble apparatet fra stikkontakten når det ikke er i bruk, og før rengjøring.
6. Ikke bruk et apparat med skadet ledning eller støpsel, ved funksjonsfeil eller hvis apparatet er skadet på noen måte.
7. Bruk av tilbehør som ikke anbefales av produsenten kan føre til funksjonsfeil.
8. Ikke bruk apparatet utendørs.
9. Ikke la ledningen henge over bordkanten, benken eller komme nær varme overflater.
10. Ikke plasser apparatet på, eller i nærheten av, en varm gassovn eller elektrisk ovn, eller inni en varm ovn.
11. Dette produktet er designet kun for bruk i husholdninger. Ved kommersiell bruk, upassende bruk eller bruk som ikke er i samsvar med instruksjonene er ikke produsenten ansvarlig, og garantien gjelder da ikke.
12. Ikke bruk kjøkkenmaskinen hvis noen av delene er ødelagt.
13. Ikke legg apparatet, ledningen eller støpselet i vann eller annen væske.
14. Sørg for at lokket sitter ordentlig på plass før du bruker apparatet.
15. Plasser aldri ingredienser i beholderen med hendene mens apparatet er i bruk. Benytt alltid matstapperen.
16. Bladet og skivene er skarpe. Vær forsiktig. Oppbevares utenfor barns rekkevidde.
17. Ikke bruk apparatet hvis ledningen eller støpselet er skadet.
18. For din egen sikkerhet, bruk bare originalt tilbehør og ekstradelere som passer til apparatet.
19. Ta aldri av lokket før kniven har stoppet helt.
20. Dette apparatet er laget for å håndtere små mengder. Ikke overskrid grensene for mengde som oppgis i disse instruksjonene.
21. Ikke bruk dette apparatet til å blande klebrig mat eller substanser.
22. Ikke bruk apparatet til andre formål enn de tiltenkte.

Vennligst les instruksjonene nøye, og oppbevar dem godt.

Tekniske spesifikasjoner

Modell:	CHBL310
Beholder:	1,5L Glass
Spenning:	220-240V~50/60Hz
Effekt:	600W
Klasse:	II

Beskrivelse

1. Målekopp
2. Lakk
3. Glassbeholder
4. Knivblad
5. Holder til glassbeholder
6. Hoveddel
7. LED-indikatorlys
8. Startknapp
9. Gummiføtter

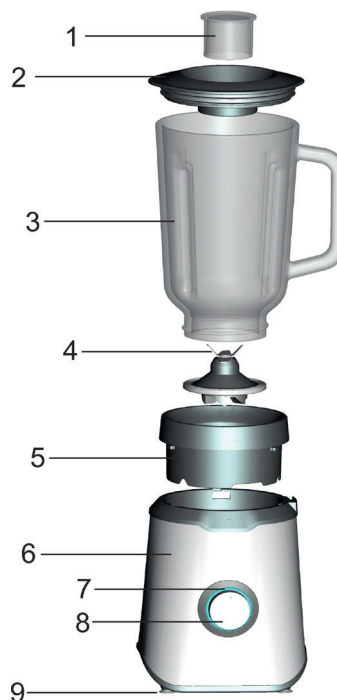

Bruk av apparatet

Rengjør glassbeholderen og lokket før første gangs bruk.

Merk:

Startknappen gir deg valget mellom 3 hastigheter og pulsfunksjon:

- Hastighet 1 (langsom): vri til posisjon 1
Hastighet 2 (medium): vri til posisjon 2
Hastighet 3 (rask): vri til posisjon 3
P (pulsfunksjon): vri til posisjon P

Hakking og blanding

1. Ha ingrediensene i glassbeholderen og dekk den med lokket (Fig. 1).
2. Plasser deretter beholderen på hoveddelen (Fig. 2) og vri med klokken (Fig. 3). Løft på glassbeholderen for å sjekke at den sitter ordentlig fast.
3. Koble apparatet til strømmen og vri startknappen til ønsket hastighet.
4. Vri startknappen tilbake til posisjon 0 når du er ferdig, og vent til knivbladene har stoppet helt.
5. Fjern glassbeholderen og ta av lokket. Hell deretter ingrediensene ut.

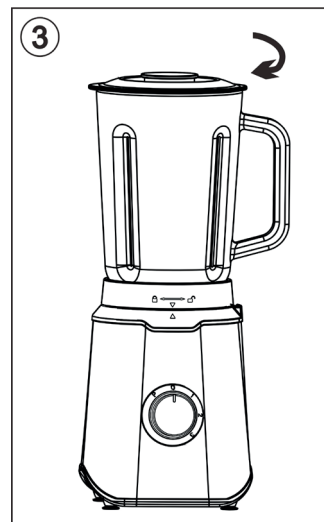
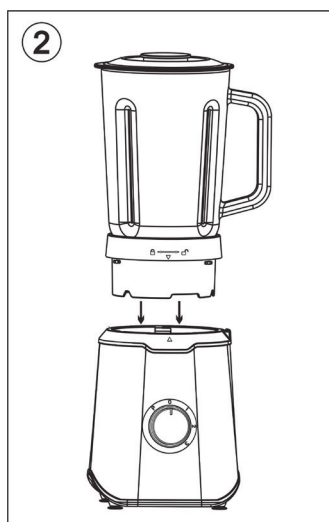

Merk: Når du blander sammen tørre ingredienser kan det være nødvendig med litt ekstra væske, f.eks. vann/melk/buljong, for å blande ingrediensene ordentlig sammen.

OBS: Apparatet bør ikke brukes lenger enn maksimalt 10 sekunder sammenhengende. Bruk apparatet med intervaller og 10 sekunders pause mellom for å oppnå dette.

OBS: Fjern aldri lokket mens apparatet er i bruk.

OBS: Ikke legg til flere ingredienser mens apparatet er i bruk.

OBS: Ikke bruk apparatet når det er tomt.

OBS: Ikke ha varme ingredienser i beholderen. La maten kjøle seg ned noen minutter før den tilberedes.

OBS: Sjekk alltid at alle ingrediensene har blandet seg ordentlig sammen før du spiser eller serverer maten.

GENERELT: For et bedre resultat, sørg for at mengden ingredienser dekker bladene helt ved kutting av faste ingredienser.

Vedlikehold & Rengjøring

- Koble alltid apparatet fra strømmen før rengjøring.
- Bruk kun en fuktig svamp for å rengjøre motordelen. Plasser aldri apparatet i vann, eller under rennende vann.
- Beholderen, bladet og lokket kan vaskes i oppvaskmaskin (øverste plan).

Garanti

Champion Nordic garanterer at dette produktet er fri for fabrikkasjonsfeil når det kommer til materialer og håndverk under 2 år i Sverige, Norge, Danmark og Finland. Garantien starter å løpe den dagen produktet kjøpes eller leveres. Champion Nordic har ikke plikt til å reparere eller erstatte produkter dersom et gyldig innkjøpsbevis ikke følger med. Denne garantien gjelder kun for produkter som kjøpes og brukes til hjemmebruk, og omfatter ikke skader som oppstår som følge av misbruk, svikt i å følge Champion Nordics instruksjoner på grunn av at produktet har blitt modifisert eller utsatt for en godkjent reparasjon, feilaktig pakking av eieren, normal slitasje eller feilhåndtering av et transportforetak.

Korrekt avfallshåndtering

Dette symbolet på produktet eller i instruksjonene betyr at det skal kastes separat fra annet husholdningsavfall når det ikke virker lenger. Det finnes leveringspunkter og gjenbruksstasjoner som skal håndtere denne typen avfall. Kontakt lokale myndigheter eller forhandler for mer informasjon.



 **CHAMPION**

Champion®
Makadamgatan 14 | 254 64 Helsingborg | Sweden
info@champion.se
Designed in Sweden | Assembled in China



Tärkeitä turvallisuusohjeita

Sähkölaitteita käytettäessä ja tulipalon, sähköiskun ja/tai henkilövahinkojen riskin vähentämiseksi on aina noudatettava turvatoimenpiteitä, mukaan lukien seuraavia:



VAROITUS: Veitsen terät ovat erittäin teräviä. Käsittele niitä varoen.

1. Lue kaikki ohjeet huolellisesti.
2. Älä aseta johtoa, pistoketta tai laitetta veteen tai muuhun nesteeseen sähköiskun välttämiseksi.
3. Laitetta ei saa jättää lasten käyttöön tai lähettyville ilman valvontaa.
4. Tätä laitetta ei ole tarkoitettu sellaisten henkilöiden (mukaan lukien lapset) käyttöön, joilla on heikentynyt fyysinen, aistillinen tai henkinen kyky tai kokemuksen ja tiedon puute, ellei ohjeita laitteen käytöstä ole annettu sellaisen henkilön toimesta, joka on vastuussa heidän turvallisuudestaan.
5. Irrota laitteen pistoke pistorasiasta, kun sitä ei käytetä ja ennen puhdistusta.
6. Älä käytä laitetta, jossa on vaurioitunut johto tai pistoke, jos laite ei toimi tai jos laite on vahingoittunut millään tavalla.
7. Muiden kuin valmistajan suosittelemien lisälaitteiden käyttö voi aiheuttaa toimintahäiriöitä.
8. Älä käytä ulkotiloissa.
9. Älä anna johdon roikkua pöydän reunan tai muun tason yli tai koskettaa kuumia pintoja.
10. Älä aseta laitetta kuumaan kaasuun, sähköpolttimeen tai lämmitettyyn uuniin tai niiden lähelle.
11. Tämä tuote on suunniteltu vain kotikäyttöön. Valmistaja ei ota mitään vastuuta tuotteen kaupallisesta käytöstä, ohjeiden virheellisestä noudattamisesta tai ohjeiden noudattamatta jättämisestä, eikä takuu ole siinä tapauksessa enää voimassa.
12. Älä käytä monitoimikonetta, jos jokin sen osista on rikki.
13. Älä aseta laitetta, virtajohtoa tai pistoketta veteen tai muuhun nesteeseen.
14. Varmista ennen laitteen käyttöä, että kansi on kunnolla paikallaan.
15. Älä koskaan aseta ainesosia säiliöön käsin eikä laitteen ollessa käytössä. Käytä aina ruokapuristinta.
16. Terä ja levyt ovat teräviä. Käsittele niitä huolellisesti. Säilytä lasten ulottumattomissa.
17. Älä käytä laitetta, jos sen virtajohto tai pistoke on vaurioitunut.
18. Oman turvallisuutesi vuoksi, käytä vain alkuperäisiä lisävarusteita ja varaosia, jotka sopivat laitteeseesi.
19. Älä koskaan poista kantta ennen kuin terät ovat pysähtyneet kokonaan.
20. Tämä laite on suunniteltu käsittelemään pieniä määriä. Älä ylitä tässä käyttöohjeessa ilmoitettuja määriä.
21. Älä käytä tätä laitetta tahmaisen ruoan tai aineen sekoittamiseen.
22. Älä käytä laitetta muuhun kuin sitä varten tarkoitettuun käyttöön.

Lue ohje huolellisesti ja säilytä se hyvin.

Tekniset ominaisuudet

Tuotenumero:	CHBL310
Kannu:	1,5 l lasi
Jännite:	220-240V ~ 50 / 60Hz
Teho:	600W
Luokka:	II

Kuvaus

1. Mittakuppi
2. Kansi
3. Lasikulho
4. Terä
5. Lasikannen pidike
6. Runko
7. LED-merkkivalo
8. Käynnistysnuppi
9. Kumijalat

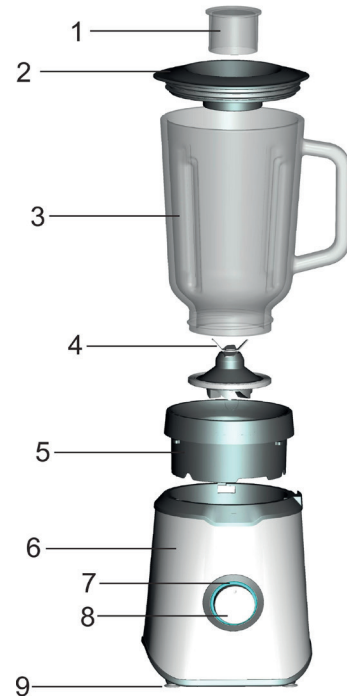

FI

Laitteen käyttäminen

Puhdista laitteen lasikannu ja kannen osat ennen ensimmäistä käyttöä.

Merkinnät:

Käynnistysnupilla voit käyttää kolmea nopeutta ja pulssitoimintoa:

- | | |
|------------------------|-------------------|
| Nopeus 1 (hidas): | käännä asentoon 1 |
| Nopeus 2 (keskinopea): | käännä asentoon 2 |
| Nopeus 3 (nopea): | käännä asentoon 3 |
| P (Pulssitoiminto): | käännä asentoon P |

Hienonnus ja sekoittaminen

1. Kaada ainesosat ja peitä lasikannu (kuva 1).
2. Aseta kannu sitten päärunkoon (kuva 2) ja käännä myötäpäivään (kuva 3). Nosta lasikannua tarkistaaksesi, että se on lukittu oikein.
3. Kytke laite päälle ja käännä käynnistysnuppia haluamaasi nopeuteen.
4. Sekoituksen lopuksi käännä käynnistysnuppi asentoon 0, irrota pistoke pistorasiasta ja odota, kunnes terät pysähtyvät kokonaan.
5. Irrota lasinen kannu ja ota kansi pois ja kaada sitten ainesosat ulos.

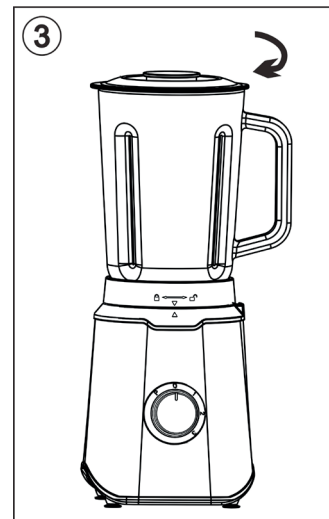
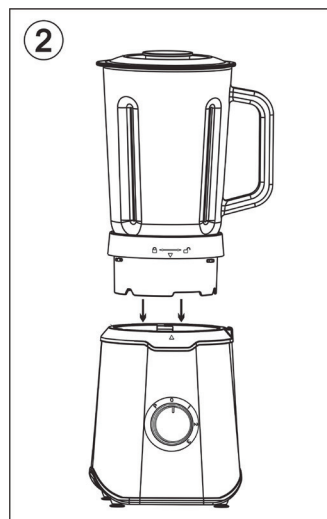
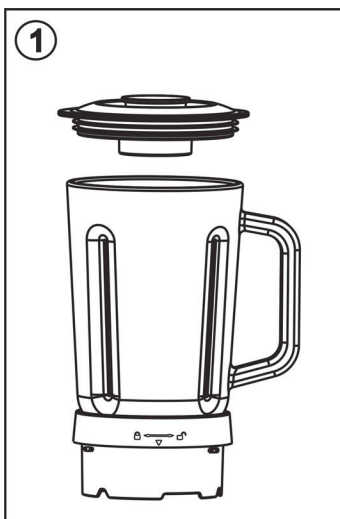

Huomautus: Kun sekoitat kuivia ainesosia, ylimääräinen neste, kuten vesi / maito / liemi, voi olla tarpeen, jotta ainesosat voivat sekoittua kunnolla.

VAROITUS: Laitteen toiminnan enimmäisaika ei saa ylittää 10 sekuntia jatkuvaa käyttöä. Jotta käsittelyaika olisi alle sallitun, käytä laitetta pulssitoiminnolla ja 10 sekunnin tauoilla.

VAROITUS: Älä koskaan poista kantta, kun laite on käynnissä.

VAROITUS: Älä lisää aineksia, kun laite on käynnissä.

VAROITUS: Älä käytä laitetta tyhjänä.

VAROITUS: Älä laita kuumia aineksia kannuun. Ennen valmistamista, anna ruoan jäähtyä muutaman minuutin ajan.

VAROITUS: Ennen kuin syöt tai tarjoilet ruokaa, tarkasta aina, että ainekset ovat sekoittuneet riittävästi.

YLEISTÄ: Parempaan tuloksen aikaansaamiseksi varmista, että aineiden määrä peittää terän kokonaan, kun hienonnat kiinteää ruokaa.

Hoito ja puhdistus

Irrota aina pistoke pistorasiasta ennen puhdistusta.

Puhdista moottori aina kostealla sienellä. Älä koskaan aseta sitä veteen tai juoksevan veden alle.

Kannu, terä ja kansi voidaan puhdistaa astianpesukoneessa (ylempi kerros).

Takuu

Champion Nordic takaa, että tässä tuotteessa ei ole materiaaliin tai käsityöhön liittyviä valmistusvikoja. Takuu on voimassa 2 vuotta Ruotsissa, Norjassa, Tanskassa ja Suomessa. Takuu alkaa siitä hetkestä, kun tuote joko ostetaan tai toimitetaan. Champion Nordicilla ei ole velvollisuutta korjata tai korvata tuotetta, johon ei ole voimassa olevaa ostotodistusta. Tämä takuu on voimassa ainoastaan tuotteissa, jotka ostetaan kotikäyttöön ja joita käytetään kotona. Takuu ei kata vaurioita, jotka johtuvat tuotteen väärinkäytöstä, Champion Nordicin käyttöohjeiden noudattamatta jättämisestä, siitä että tuotetta on käsitelty tai korjattu ei-hyväksyttävällä tavalla, tuotteen omistajan virheellisistä pakkaustoimista tuotetta käsiteltäessä, normaalista kulumisesta tai kuljetusyrityksen suorittamista vääränlaisista käsittelytavoista.

Oikea hävittäminen

Tämä symboli tuotteessa tai ohjeissa tarkoittaa, että laite täytyy hävittää erillään muista talousjätteistä, kun se ei enää toimi. EU:n sisällä on jätteille erillisiä kierrätysjärjestelmiä. Lisätietojen saamiseksi ota yhteyttä paikallisiin viranomaisiin tai jälleenmyyjäsi.



 **CHAMPION**

Champion®
Makadamgatan 14 | 254 64 Helsingborg | Sweden
info@champion.se
Designed in Sweden | Assembled in China

